

Per porte su vie di esodo - For doors en escape routes - Pour portes sur voies d'évacuation
Für Fluchtwegtüren - Para puertas en salidas de emergencia - Para portas em vias de evacuação

IT - ATTENZIONE: Non sono ammesse modifiche al prodotto di nessun tipo, fatta eccezione per quelle che sono descritte in queste istruzioni. **Utilizzare esclusivamente gli accessori originali indicati sulla DoP che è scaricabile dal nostro sito.** Le modifiche non autorizzate e l'uso di accessori diversi compromette il funzionamento di questo dispositivo antipanico e ne rende nulla la certificazione. Il tempo di resistenza al fuoco è 69 minuti per ogni configurazione della porta.

UK - WARNING: No modifications to the product of any kind are permitted except those described in these instructions. **Use only the original accessories indicated on the DoP, which can be downloaded from our web site.** Unauthorized modifications and the use of other accessories may compromise the operation of this panic device and invalidate its certification. The fire-resistance time is 69 minutes for every door configuration.

FR - AVERTISSEMENT : Aucune modification du produit de quelque nature que ce soit n'est autorisée, à l'exception des modifications décrites dans ces instructions. **N'utilisez que les accessoires d'origine indiqués sur la DoP (Déclaration de Performance) qui peut être téléchargée à partir de notre site web.** Toutes modifications non autorisées et l'utilisation d'accessoires différents peuvent compromettre le fonctionnement de ce dispositif anti-panique et invalider sa certification. Le temps de résistance est de 69 minutes pour toute configuration de la porte.

DE - ACHTUNG: Änderungen jeglicher Art am Produkt sind nicht zulässig, ausgenommen derer, die in diesen Anleitungen beschrieben sind. **Ausschließlich das in der Leistungserklärung (DoP), die von unserer Internetseite heruntergeladen werden kann, angegebene Originalzubehör verwenden.** Bei ungenehmigten Änderungen und Verwendung von anderem Zubehör ist die Funktionsweise dieser Antipanik-Vorrichtung nicht mehr gewährleistet und dies macht die Zertifizierung nichtig. Die Feuerwiderstandszeit beträgt bei allen Türkonfigurationen 69 Minuten.

ES - ATENCIÓN: No se admite ningún tipo de modificación del producto, con excepción de las descritas en estas instrucciones. **Utilizar exclusivamente los accesorios originales indicados en la Declaración de Prestaciones, DoP, que puede descargarse desde nuestro sitio web.** Las modificaciones no autorizadas y el uso de accesorios distintos compromete el funcionamiento de este dispositivo antipánico y anula la certificación. Tiempo de resistencia al fuego de 69 minutos para cada configuración de la puerta.

PT - ATENÇÃO: Não são permitidas alterações ao produto de nenhum tipo, à exceção das que são descritas nestas instruções. **Utilize exclusivamente os acessórios originais indicados na declaração de desempenho, DoP, que pode ser descarregada no nosso sítio.** As alterações não autorizadas e o uso de acessórios diferentes prejudica o funcionamento deste dispositivo antipânico e anula a certificação. O tempo de resistência ao fogo é de 69 minutos para qualquer configuração da porta.

<http://www.antipanic.it/antipanico/applicare/meccanici/modulo-400>

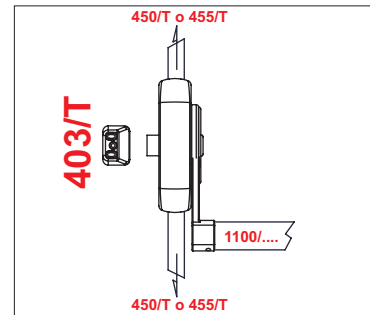
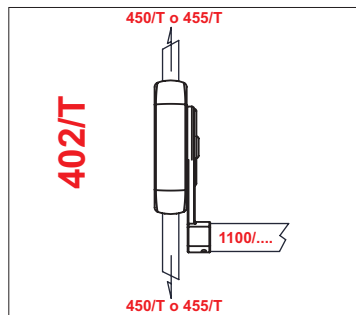
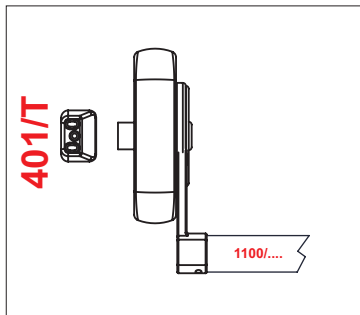

Reversibilità destra/sinistra-Left/right reversibility-Réversibilité droite/gauche-Vertauschbarkeit Rechts-/Linksanschlag-Reversibilidad derecha/izquierda
Reversibilidade direita/esquerda

Ruotare il braccetto per determinare la mano, fissare il tappo D e il fermo E con le apposite viti V3 al meccanismo.

Turn the bracket to determine the left or right-hand opening, fasten cap D and retainer E to the mechanism using screws V3

Faire pivoter la tige pour déterminer le sens d'ouverture et fixer le chapeau D et la fixation E à l'aide des vis V3 sur le mécanisme.

Den Arm zur Festlegung der Öffnungsrichtung drehen, den Deckel D und den Anschlag E mit den Schrauben V3 an den Mechanismus befestigen.

Girar el brazo para determinar el sentido (der. o izq.).

Fijar al mecanismo el tapón D y el tope E mediante los tornillos V3. Rodar o braço para determinar a mão (o lado de abertura), fixar a tampa D e a trava E com os parafusos V3 ao mecanismo.

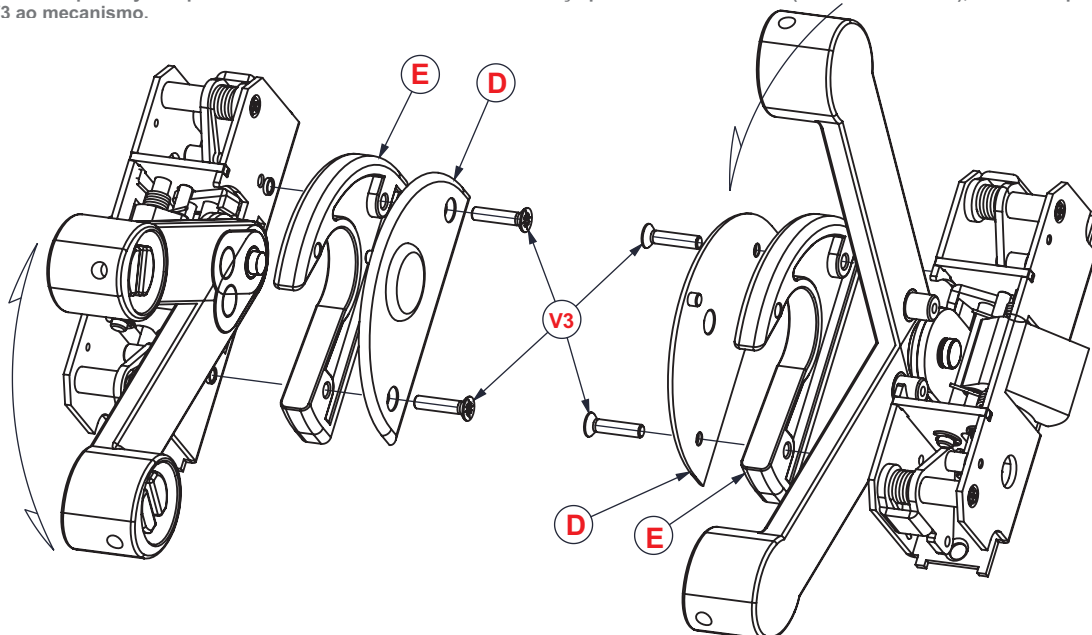

Eseguite le lavorazioni sul profilo fissare il maniglione con le viti in dotazione V1 (8 viti in dotazione autofilettate Ø 3,9 mm. Eseguire un foro di Ø 3,0 mm.)
After completing work on the profile, fasten the push bar in place using the V1 screws provided (8 self-tapping screws, Ø 3.9 mm)
Drill a Ø 3.0 mm hole.

Procéder aux opérations sur le profil et fixer la barre à l'aide des vis fournies V1 (8 vis taraudeuses Ø 3,9 mm). Percer un trou de Ø 3,0 mm.)

Nach Beendigung der Arbeiten am Profil den Griff mit den mitgelieferten Schrauben V1 befestigen (geliefert werden 8 Schneidschrauben Ø 3,9 mm. Eine Bohrung von Ø 3,0 mm anbringen.)

Una vez efectuadas las mecanizaciones en el perfil, fijar la barra antipánico con los tornillos en dotación V1 (8 tornillos autorroscantes Ø 3,9 mm). Practicar un agujero de Ø 3,0 mm.

Depois de trabalhar o perfil, fixe a barra com os parafusos fornecidos V1 (8 parafusos Parker de Ø 3,9 mm. Faça um furo de Ø 3,0 mm)

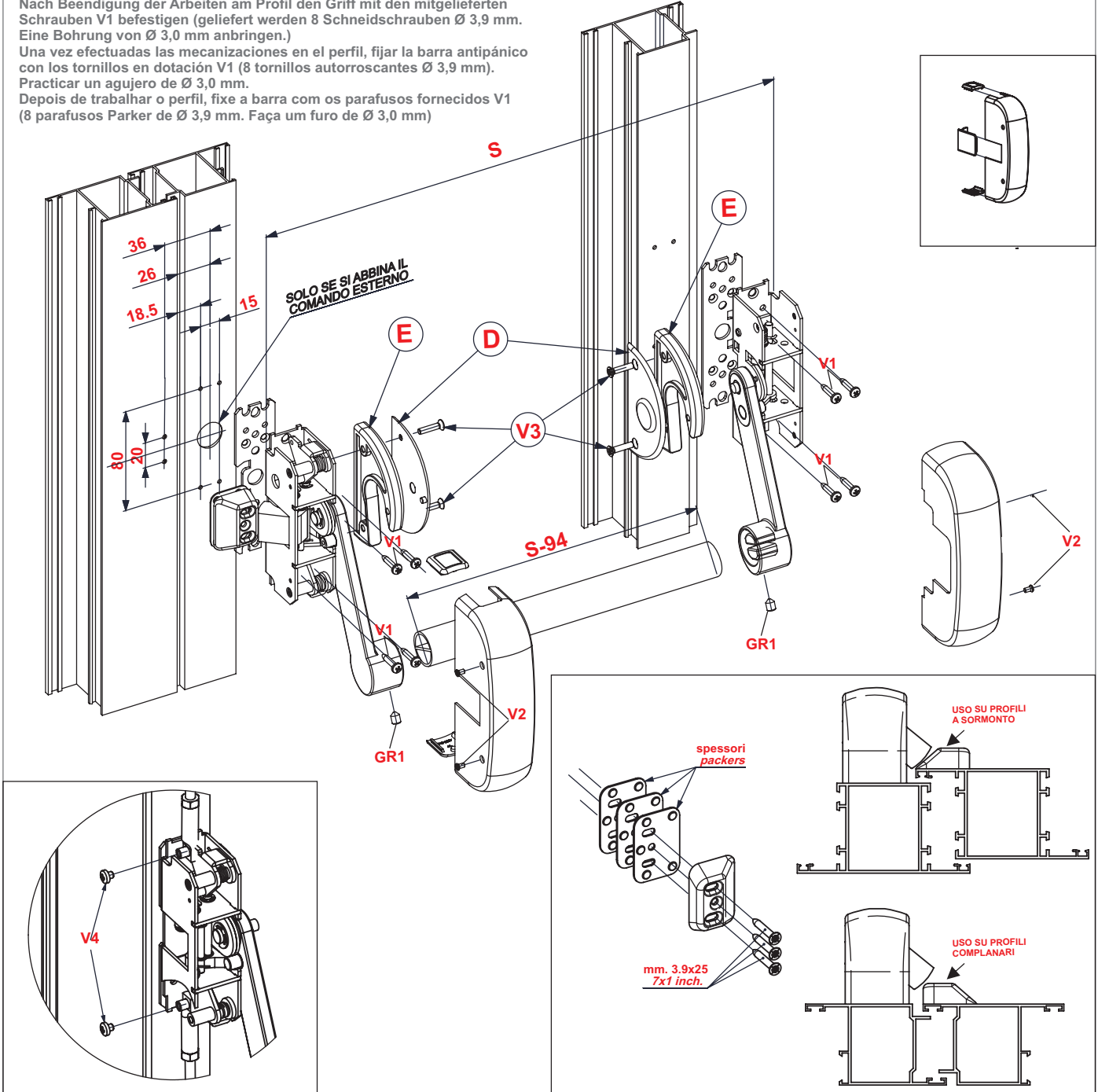

Inserire la barra nell'apposita sede del braccetto.
Avvitare a fondo il grano GR.
Fit the horizontal bar into the seat provided in the bracket.
Screw in grup GR all the way.
Introduire la barre dans le logement de la tige prévu à cet effet.
Visser à fond le pion GR.
Die Druckstange in die Halterung einsetzen.
Den Stift GR ganz zuschrauben.
Instalar la barra en el respectivo alojamiento del brazo.
Enroscar a fondo la espiga GR.
Inserir a barra no local adequado do braço.
Apertar bem o pino GR.

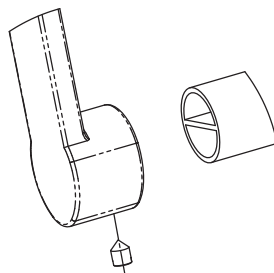

Cod. Art.	401	402	403
GR1	2	2	2
V1	8	8	8
V2	4	4	4
V3	4	4	4
V4	0	2	2